

Jacenas

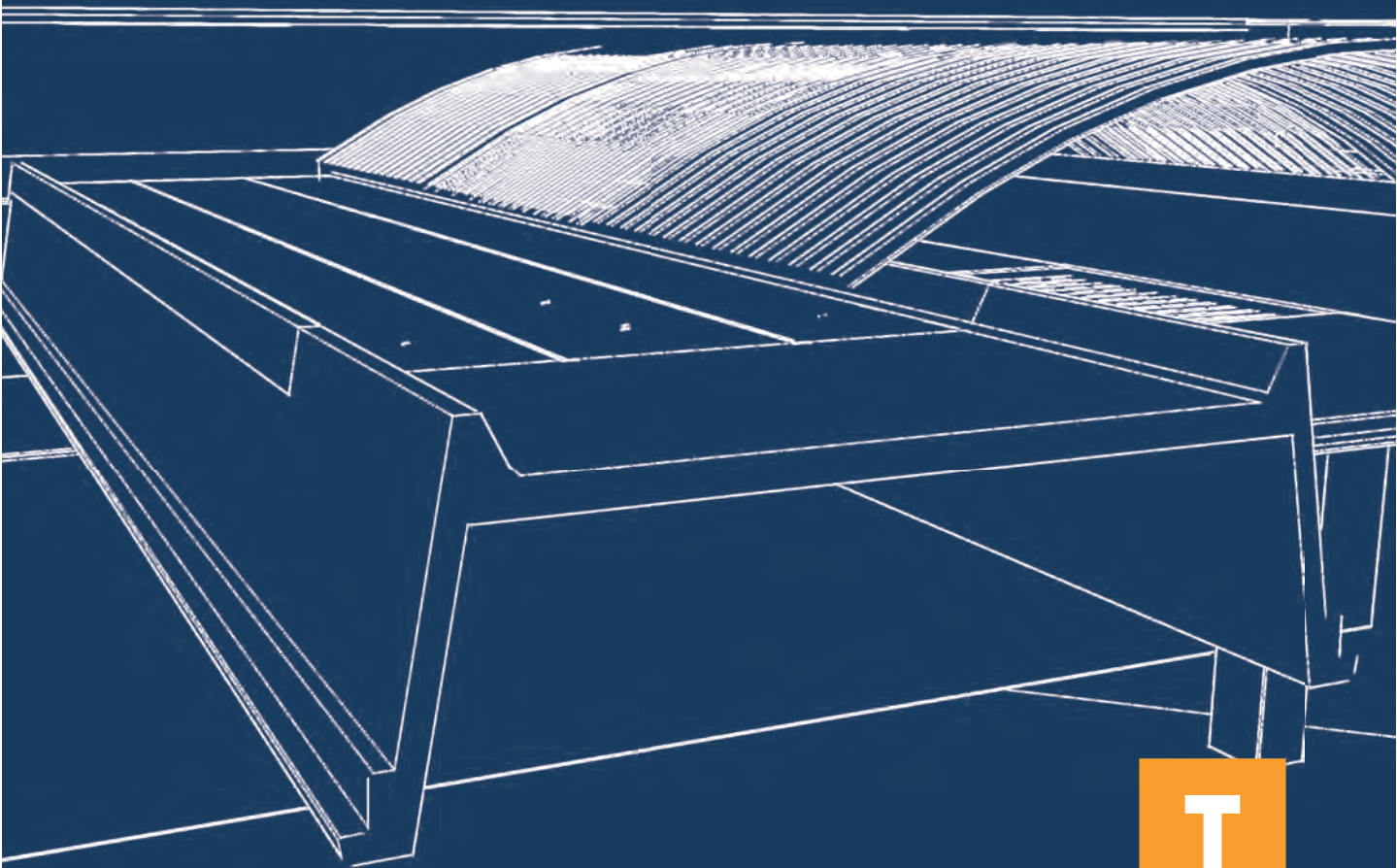

JÁCENAS | TECSYLON

Este tipo de cubierta nos permite ejecutar grandes luces con la menor cantidad de elementos estructurales posibles, ya que alcanza luces superiores a 40 m sin necesidad de apoyos intermedios. Esto nos posibilita generar espacios diáfanos y, a la vez, nos da una sensación de ligereza espacial acompañada de cierta in-gravidez. Tiene como ventaja adicional, si cada viga TECSYLON apoya en pilar, que no es necesario colocar canalones, ya que la misma viga hace de canalón, llevando el agua a los extremos de la nave donde están ubicadas las bajantes.





Podemos diseñar todas las jácenas T CSYLON apoyadas en pilares, con un interese de hasta 8,00 m. (longitud limitada por la chapa de cubierta curvada) emplear jácenas salvapilar, quedando los pilares cada 15, 18, 20 ó hasta 25 m.



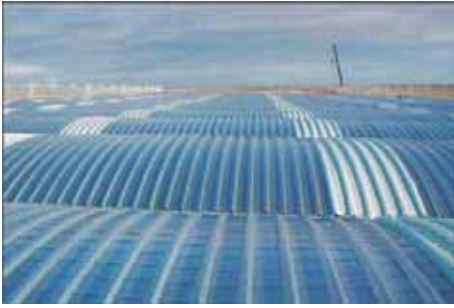

La chapa de cubierta puede ser tipo sándwich, compuesta por chapa prelavada doble de 0,6, 07, 0,8 ó 1,00 mm de espesor, con aislamiento intermedio de fibra de vidrio con espesores entre 80 y 100 mm.

Como elemento de cierre entre tecsylon se emplean diversos materiales como pueden ser: acero galvanizado y lacado, aluminio o policarbonato.

Generalmente se sustituye una porción de superficie del material empleado por superficies traslúcidas para conformar los lucernarios. Éstas superficies traslúcidas suelen ser doble placa de poliéster reforzada con fibra de vidrio.



TABLAS DE UTILIZACION DE USO

CURVA DE UTILIZACION TECSYLON 120

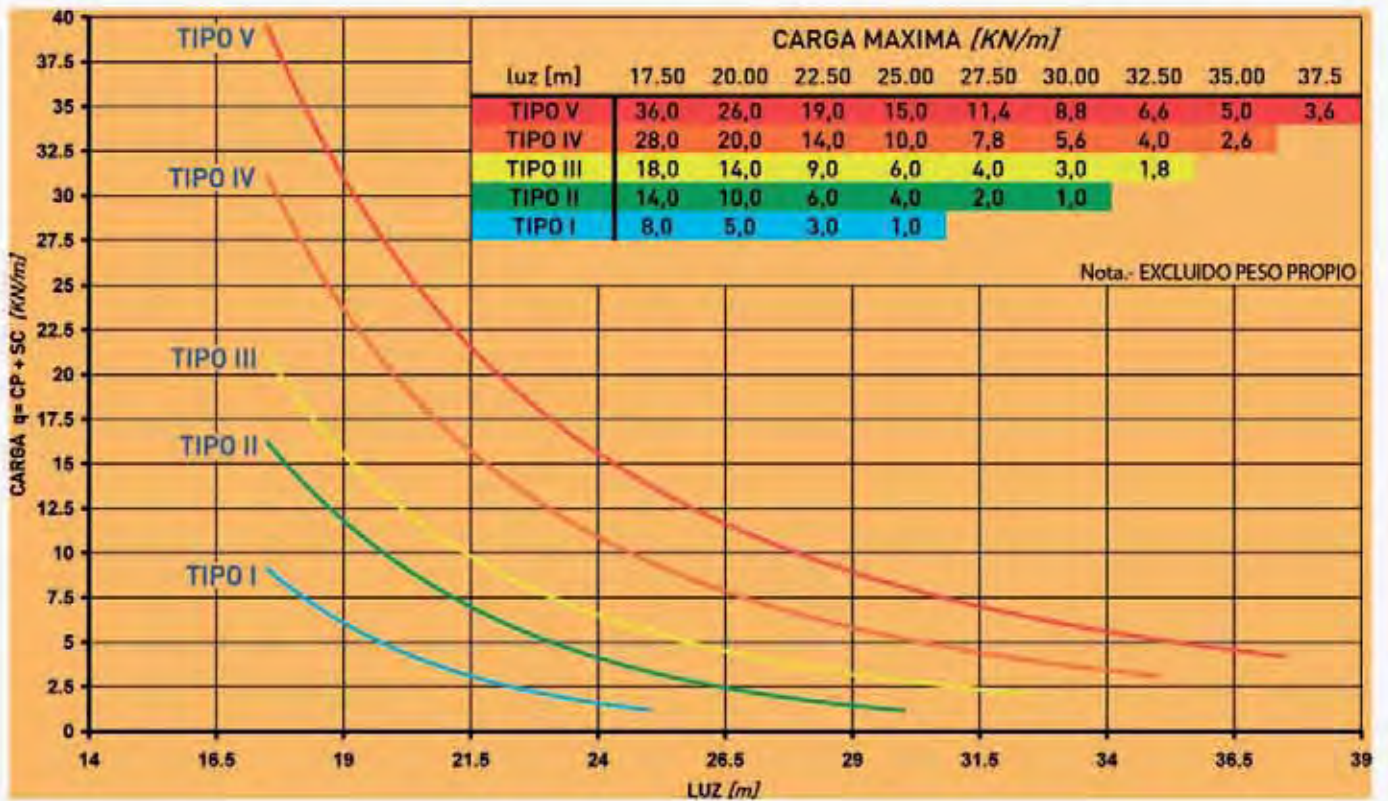

Hormigon HP60/AC/12/IIa
 Armadura activa Y 1860 S7
 Armadura pasiva B 500 S
 Limitacion flecha L/500
CONTROL INTENSO



DETALLE APOYO

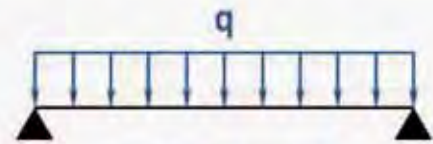

ESQUEMA CARGAS

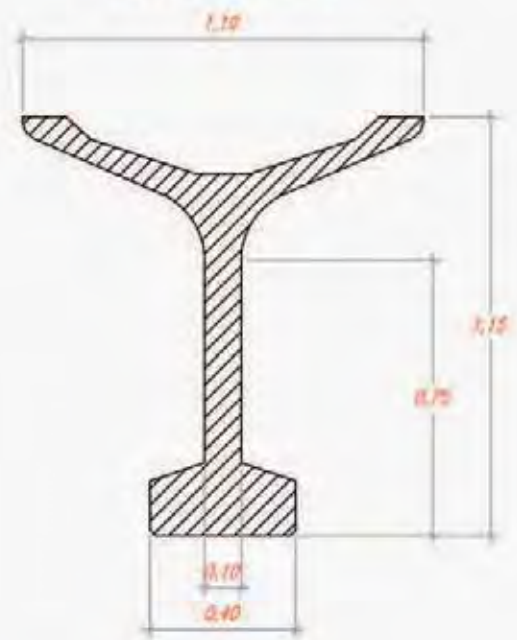

SECCION
 PP= 6,16 KN/m(l)
 R = 90 min



CURVA DE UTILIZACION TECSYLON 134

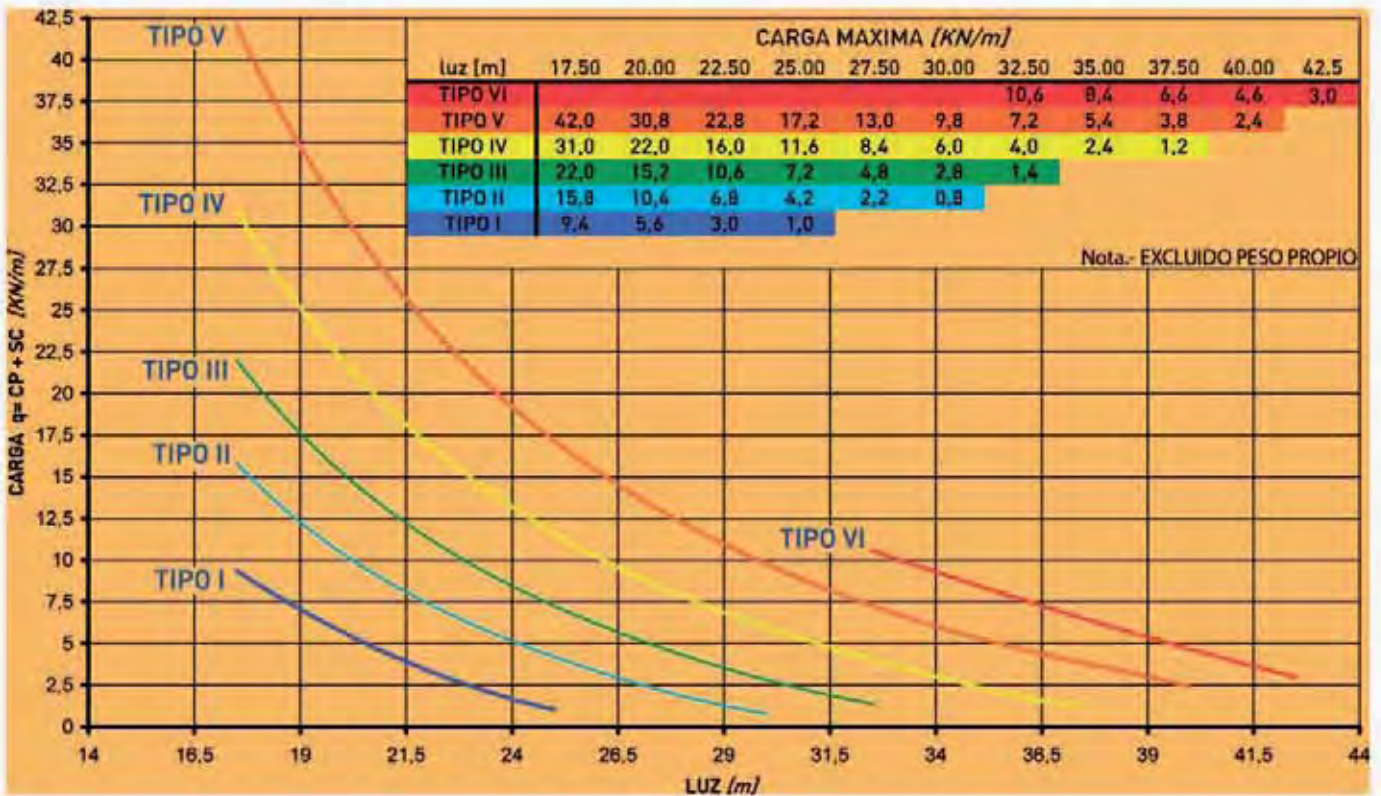

Hormigon HP60/AC/12/Ila
 Armadura activa Y 1860 S7
 Armadura pasiva B 500 S
 Limitacion flecha L/500
CONTROL INTENSO



DETALLE APOYO

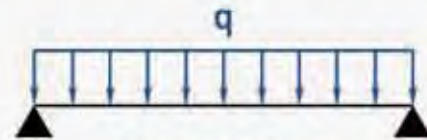

ESQUEMA CARGAS

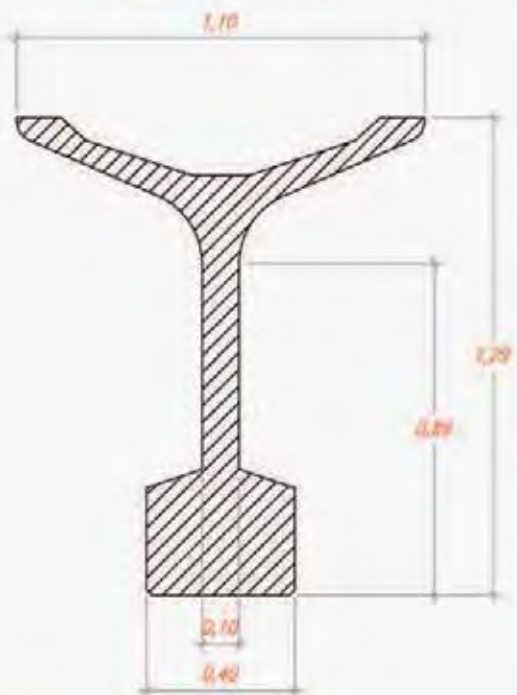

SECCION
 PP= 7,62 KN/m(l)
 R = 90 min



T
TECNYCONTA.
Prefabricados de hormigón

Oficinas Centrales y Fábrica

Carretera Gallur-Sangüesa, km. 11
50660 Tauste | Zaragoza
Teléfono: (+34) 976 869 750
Fax: (+34) 976 859 253

Delegación

Paseo Independencia 14, 1º izda.
50004 Zaragoza
Teléfono: (+34) 976 797 228
Fax: (+34) 976 797 284

tecnycnta@tecnycnta.com
www.tecnycnta.com



Grupo TÜV Rheinland